

直線階段用〈屋内〉



《仕様》

機種	エスコートスリム		
駆動方式	ローラギア・ラック方式		
定員	1名/最大90kg		
定格速度	6.2m/min		
電源	AC100V		
制御方式	インバータ制御		
傾斜角度	25~55度		
レール材質	アルミ		
レール色	シルバー アルマイト仕上げ		

昇降機外観図

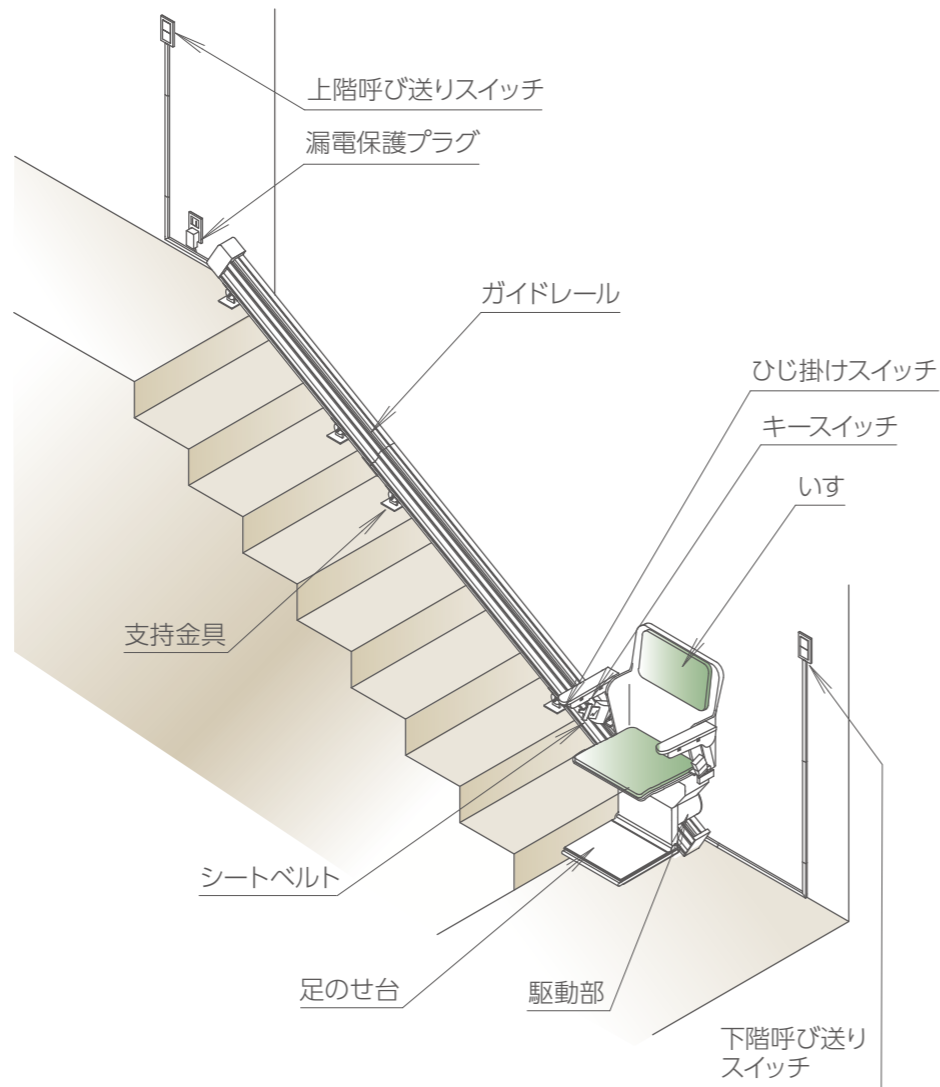

いす正面図

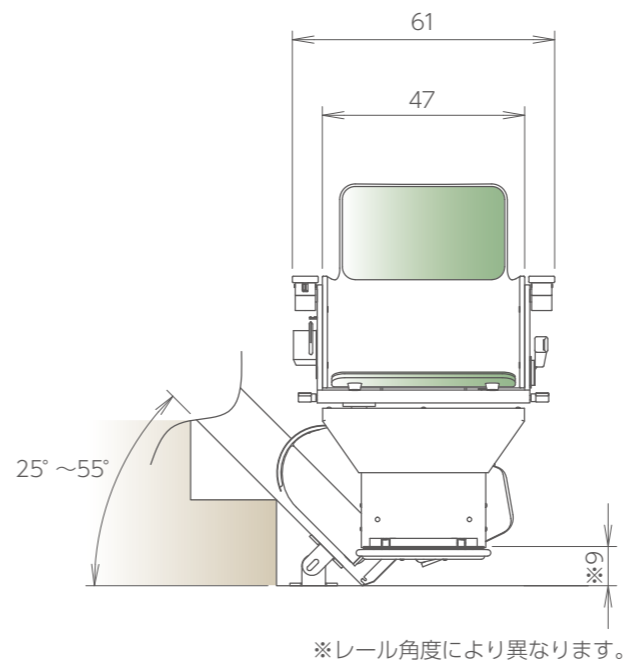

いす側面図

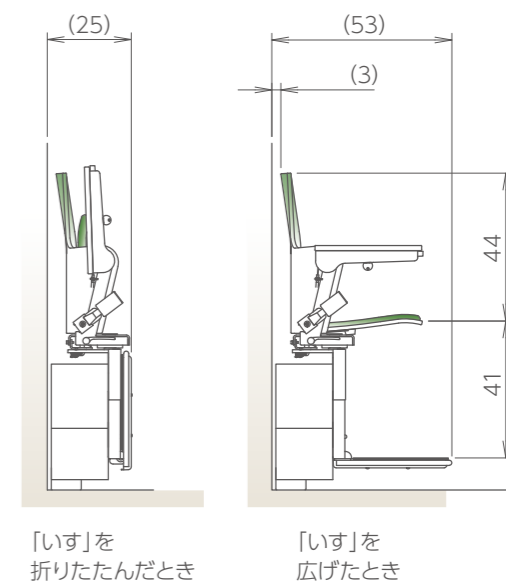

いす回転平面図

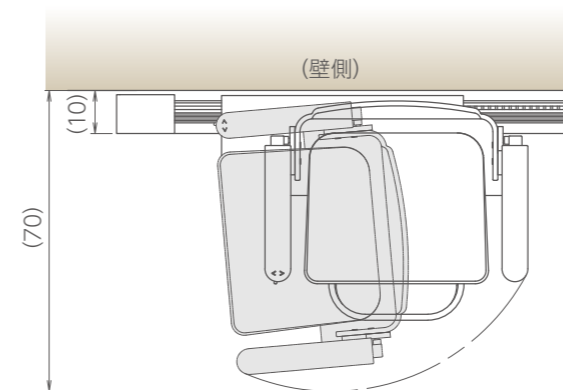

上下階レール寸法図

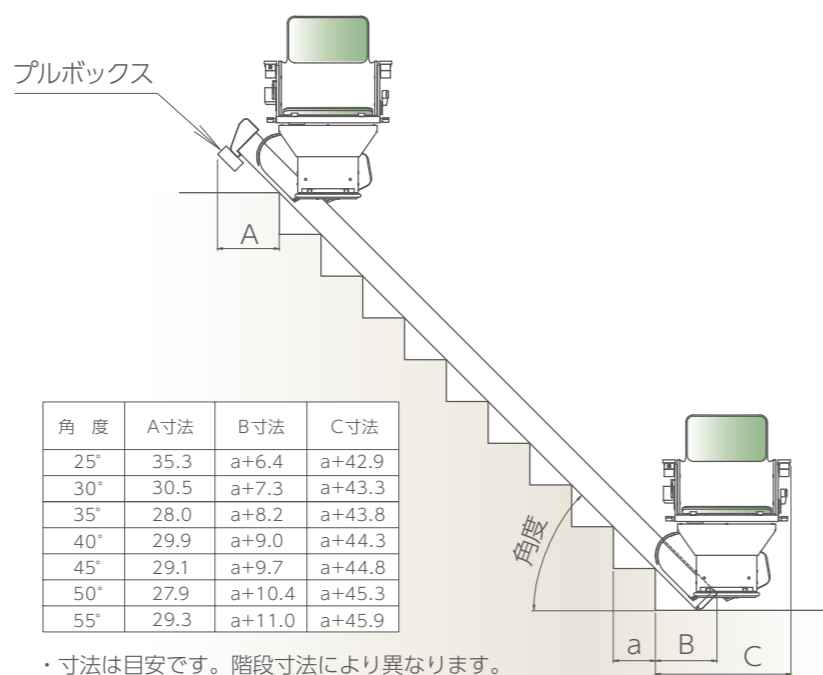

昇降機配線図

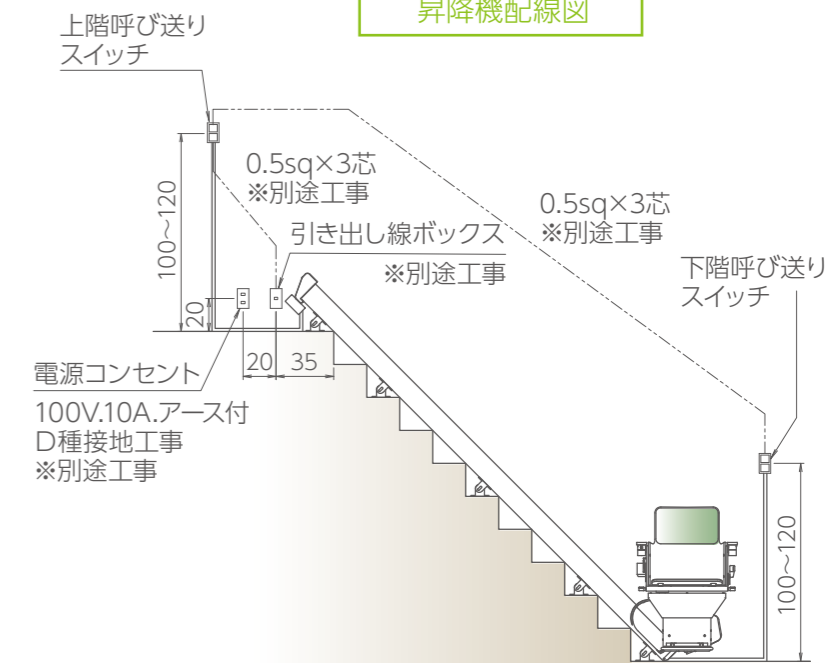

※呼び送りスイッチおよび配線は露出取付になりますが、埋め込み配線も可能です。その場合、呼び送りスイッチ・引き出し線プレート取付部にはスイッチボックス (JISC8336相当) を埋め込み、配線を20cm程度引き出し出しておいてください。

( ) 寸法は階段形状・設置条件で異なります。各寸法は標準寸法です。製品上のバラつきにより若干異なる場合があります。

単位:cm (四捨五入)